



BOMBAS CENTRÍFUGAS MAGNÉTICAS MAXMAG



Reservamos-nos o direito de alterar as informações deste folheto sem prévio aviso. Fotos meramente ilustrativas (Julho/2011)



Características Principais:

As bombas centrífugas **MAXMAG** de acoplamento magnético são bombas herméticas, mundialmente consagradas quanto a sua qualidade e sua durabilidade.

Estas bombas utilizam transmissão por energia magnética, ou seja, não existe eixo de interligação entre a bomba e o motor, já que a transmissão se dá através de dois ímãs (magnetos), um externo preso ao motor e outro interno, sendo o interno recoberto com termoplástico anti-corrosivo. O magneto interno é fixado a um rotor centrífugo, e este conjunto gira deslizando em um eixo de cerâmica ou carbeto de silício.



SÉRIE PX e PS

Desta forma estes equipamentos dispensam vedações nas partes giratórias como selos mecânicos ou gaxetas, isto traz diversas vantagens para as bombas magnéticas. Ideal para aplicações em indústrias químicas e farmacêuticas, fábricas de circuitos impressos, banhos galvânicos, máquinas de revelação fotográfica e de raio-x, centros de hemodiálise, processos de deionização, tratamento de água, etc.

Características Técnicas:

- Vazões de até 85,0 m³/h.
- Altura de descarga de até 75,0 mca.
- Posição de montagem horizontal.
- Materiais de construção do corpo: Polipropileno ou ETFE
- Construções especiais, para os modelos grandes, em: ferro fundido com capa de ETFE e reforço da câmara traseira em Hatelloy C ou Liga SUS-316 com Carbeto de Silício.
- Materiais do eixo interno: Cerâmica de alta pureza ou Carbeto de Silício.
- Bucha do magneto: Carbono de alta densidade, PTFE, Cerâmica de alta pureza ou Carbeto de Silício.
- Potência elétrica de 0,0067 Cv à 20,0 Cv.
- Para aplicações de descarregamentos (caminhões-tanque) é obrigatório a instalação de um sensor de fluxo.



SÉRIE PW e PW-F

Vantagens:

- Fechamento da bomba **HERMÉTICA** o que proporciona:
 - Total ausência de emissão de gases.
 - Total ausência de contato do líquido bombeado com a atmosfera.
- Baixo consumo de energia.
- Baixa manutenção (não possui selos ou gaxetas).



SÉRIE PW-C



SÉRIE PW-XJ



SÉRIE PG

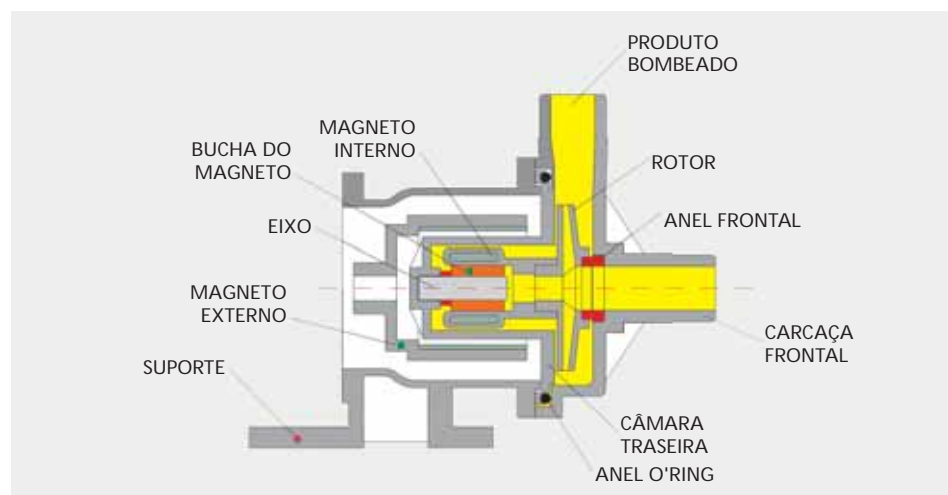

Curvas de Performance (p/ água)

Todas as curvas de performance mencionadas abaixo foram dimensionadas nas bombas de Polipropileno, portanto recomendamos consultar a BOMAX quando da utilização das bombas em ETFE, pois as mesmas possuem uma pequena variação.

Linha "PX" – Rotação de 3000 rpm

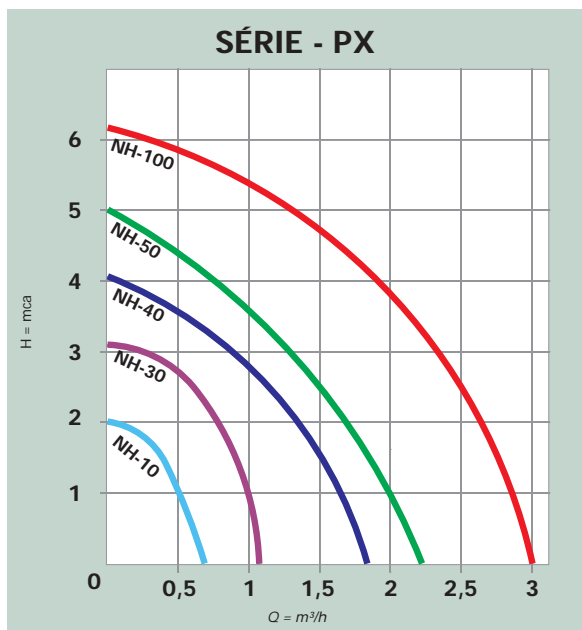

Linha "PS" – Rotação de 3300 rpm

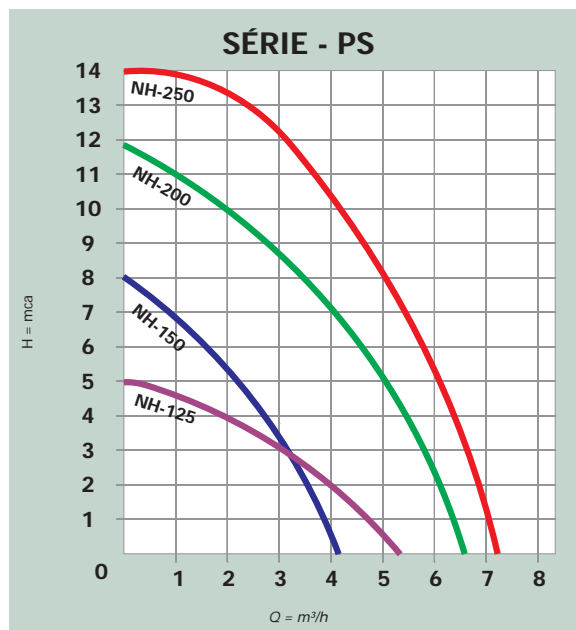

NOTA: As curvas de performance da **série-PS** são baseadas no maior rotor admitido para cada modelo, favor consultar a fábrica para vazões intermediárias.

Linha "PG" – Rotação de 3500 rpm

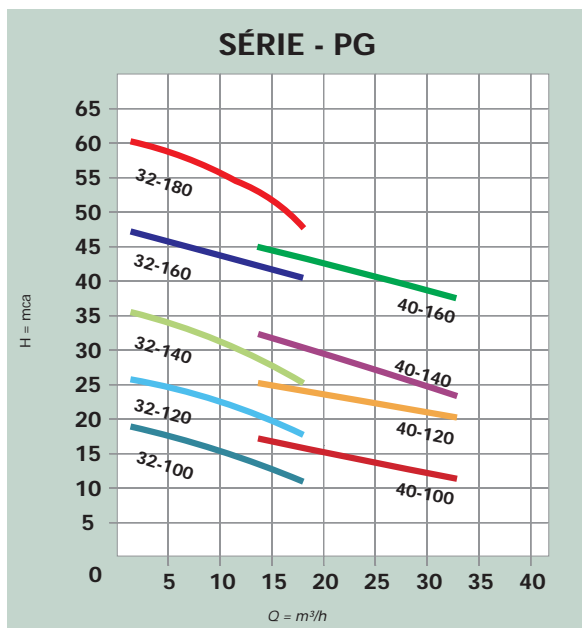

NOTA: As curvas de performance da **série-PG** são baseadas no maior rotor admitido para cada modelo, favor consultar a fábrica para vazões intermediárias.

Linha "PW-XJ" – Rotação de 3500 rpm

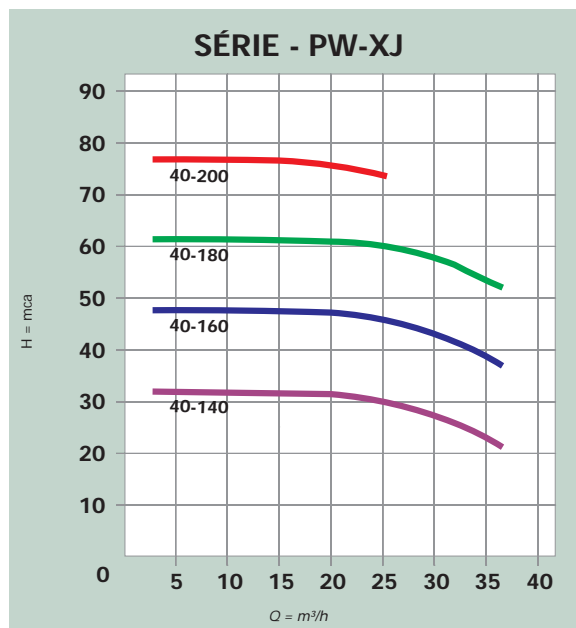

NOTA: As curvas de performance da **série-PW-XJ** são baseadas no maior rotor admitido para cada modelo, favor consultar a fábrica para vazões intermediárias.

Para maiores informações, consulte o nosso departamento técnico.

Linha "PW" – Rotação de 3500 rpm



NOTA: As curvas de performance da **série-PW** são baseadas no maior rotor admitido para cada modelo, favor consultar a fábrica para vazões intermediárias.

Acionamento Elétrico:

- Bombas da **Série PX**: Motores Monofásicos 220 Volts com exceção ao modelo NH-10PX que pode ser fornecido também 110 Volts. (motores importados).
- Bombas da **Série PS**: Motores Monofásicos 220 Volts com exceção ao modelo NH-250PS que é fornecida com motor Trifásico 220/380 Volts. (motores importados).
- Bombas das **Séries PW, PG e PW-XJ**: Motores Trifásicos 4 tensões. (motores nacionais).

Qualquer outro tipo de tensão elétrica ou configuração de motor, favor consultar nosso departamento técnico.

Diâmetro mínimo recomendado para tubulação de sucção	
Vazão de até	Diâmetro interno da tubulação
3,5 m³/h	1"
5,5 m³/h	1.1/4"
8,0 m³/h	1.1/2"
14,5 m³/h	2"
22,5 m³/h	2.1/2"
32,5 m³/h	3"
58,0 m³/h	4"
91,0 m³/h	5"
131,0 m³/h	6"
233,5 m³/h	8"

Para maiores informações, consulte o nosso departamento técnico.

BOMBAS CENTRÍFUGAS MAGNÉTICAS MAXMAG

Tabelas dimensionais

Modelo	A	B	C	D	E	F	G	H	I	Conexão de Entrada	Conexão de Saída	Pot. (CV)	Peso
NH-10PX - 110	60	74	---	70	145	45	92	17	31	½" Espigão	½" Espigão	0,007	0,9
NH-10PX - 220	60	74	---	70	104	45	92	17	31	½" Espigão	½" Espigão	0,007	0,9
NH-30PX	68	95	30	116	198	55	115	21	39	¾" rosca NPT	¾" rosca NPT	0,013	2,7
NH-40PX	68	95	30	126	205	55	115	28	33	¾" rosca NPT	¾" rosca NPT	0,027	3,2
NH-50PX	100	120	40	149	247	60	155	31	48	¾" rosca NPT	¾" rosca NPT	0,06	4,0
NH-100PX	100	120	40	149	262	60	155	31	48	¾" rosca NPT	¾" rosca NPT	0,08	4,5
NH-125PS	100	120	43	163	255	60	135	26	50	1" rosca NPT	1" rosca NPT	0,09	4,9
NH-150PS	100	120	40	179	300	66	165	44	70	1" rosca NPT	1" rosca NPT	0,12	6,0
NH-200PS	110	156	70	120	355	66	165	44	70	1" rosca NPT	1" rosca NPT	0,2	7,5
NH-250PS	110	156	70	160	366	66	165	44	70	1" rosca NPT	1" rosca NPT	0,33	9,0

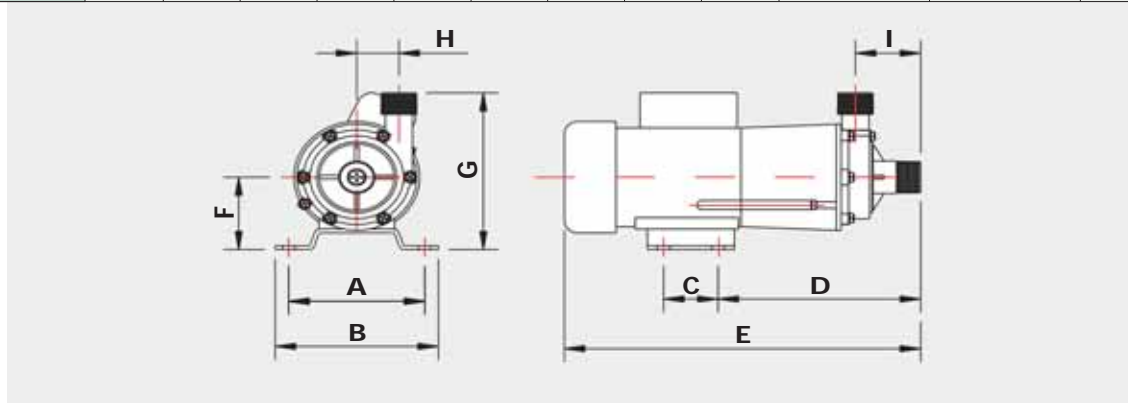

Modelo	A	B	C	D	E	F	G	H	I	Conexão de Entrada	Conexão de Saída	Pot (CV)	Peso
NH-400PW	110	140	98	145	469	95	210	51	82	1.½" rosca NPT	1.½" rosca NPT	0,5	18,0
NH-401PW	130	160	130	180	500	115	250	58	96	1.½" rosca NPT	1.½" rosca NPT	1,5	25,0
NH-402PW	208	260	200	154	546	115	250	65	85	2" rosca NPT	1.½" rosca NPT	2,0	31,0
NH-403PW	208	260	200	154	564	115	250	65	85	2" rosca NPT	1.½" rosca NPT	3,0	36,0
NH-405PW	208	260	200	154	650	130	265	65	85	2" rosca NPT	1.½" rosca NPT	5,0	51,0
NH-655PW	210	260	270	240	689	175	360	85	118	3" rosca NPT	2" rosca NPT	5,0	51,0
NH-6510PW	210	260	270	351	756	175	360	85	118	3" flange ANSI	2.½" flange ANSI	10,0	91,0
NH-6515PW	210	260	270	240	915	175	360	85	118	3" flange ANSI	2.½" flange ANSI	15,0	125,0

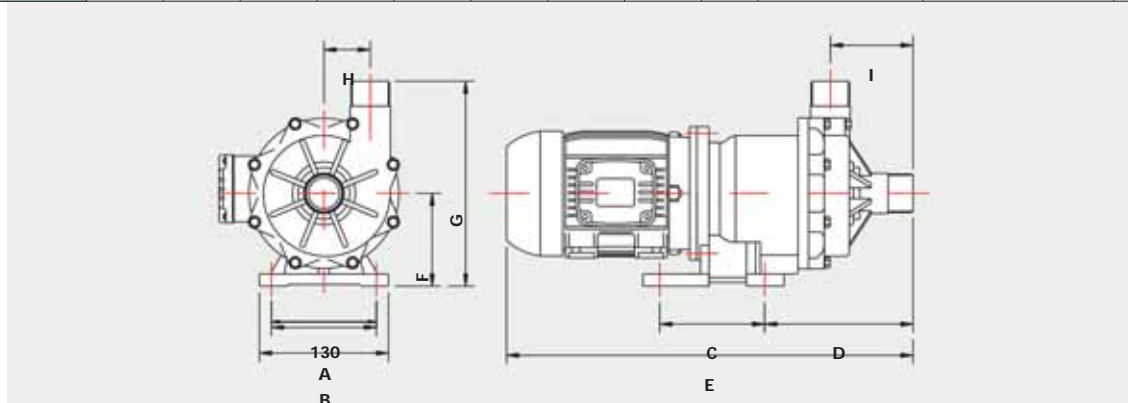

Observações:

- O dimensional para as bombas das Séries **PW-XJ** e **PG** somente sob consulta.
- As bombas Magnéticas podem ser fornecidas com Flange tipo ANSI, porém somente sob encomenda.
- Estamos considerando o dimensional das bombas com utilização de motores elétricos Standard, para outro tipo de motor favor consultar a BOMAX.